

# DF801 快速入门指南 V1.0

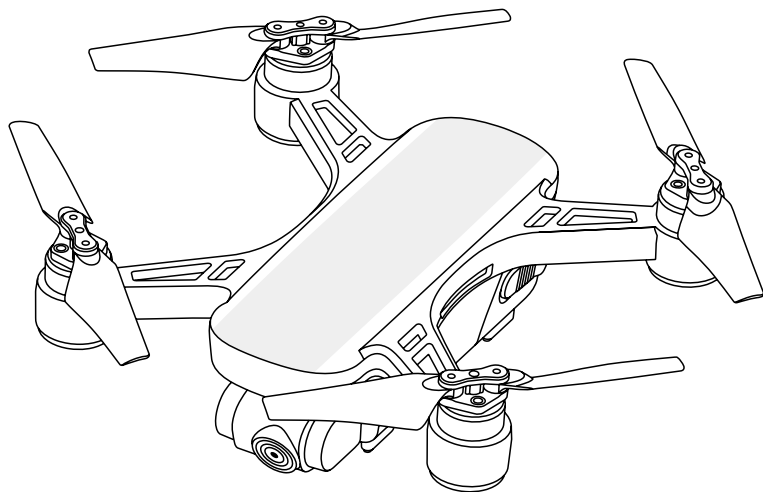

扫码下载 APP

## 重要提示

- 使用本产品前请仔细阅读本说明书，并严格按照说明书操作。
- 请不要自行尝试拆解、改装、维修飞行器，如有需要请联系代理商。
- 本说明书内容简洁，更为详细的说明书请进入 APP 主界面右上角的“帮助说明”中下载电子文档。
- 本说明书如有更新，恕不另行通知。

## 一 使用遥控器操控飞行

### 1 遥控器功能简介

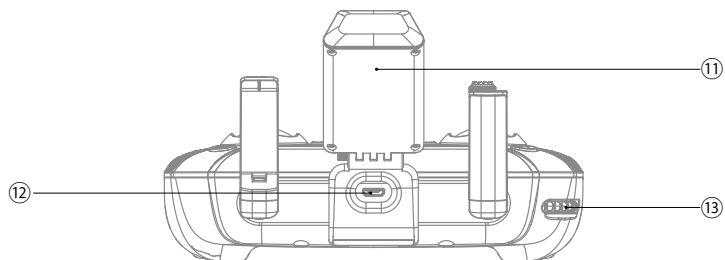
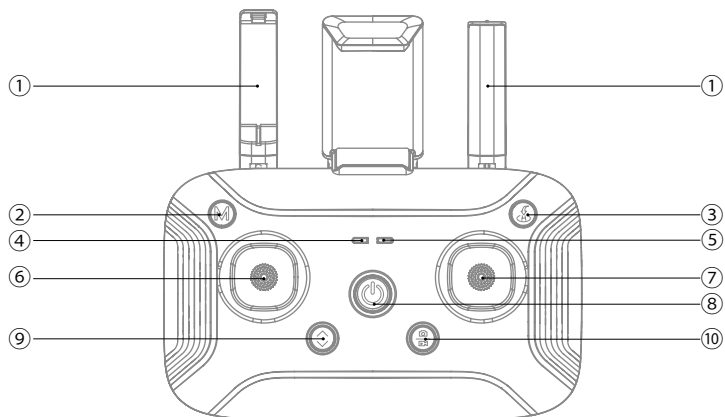

- |             |             |        |            |
|-------------|-------------|--------|------------|
| ① 天线        | ② 飞行模式切换按键  | ③ 返航按键 | ④ 模式指示灯    |
| ⑤ 状态指示灯     | ⑥ 左摇杆       | ⑦ 右摇杆  | ⑧ 电源开关     |
| ⑨ 一键起 / 降按键 | ⑩ 拍照 / 摄像按键 | ⑪ 手机支架 | ⑫ USB 充电接口 |
| ⑬ 相机俯仰控制拨轮  |             |        |            |

### 2 开启电源

1) 如右图示，将飞行器放置在水平地面上。

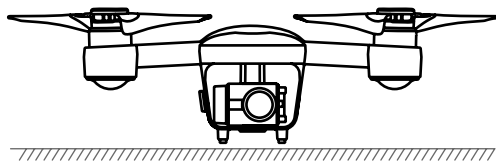

2) 开启飞行器电源

如右图示，先轻按一下然后长按开关 3 秒开启电源开关。

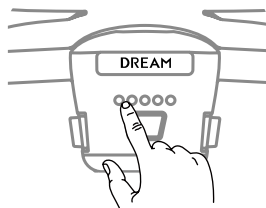

3) 开启遥控器电源

长按遥控器电源开关 2 秒以上开启电源。

#### 4) 飞行器自检和对频

开启飞行器电源后，确保飞行器水平静置 30 秒以上，以使飞行器完成自检。当飞行器指示灯由蓝灯闪烁或常亮转换为绿灯闪烁或常亮，表明飞行器已与遥控器成功对频。

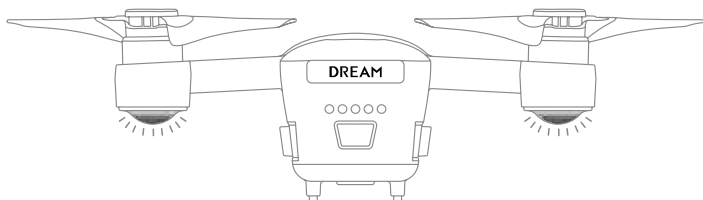

蓝灯转换为绿灯  
(闪烁或常亮)

#### 3 将手机装入遥控器上的手机支架上

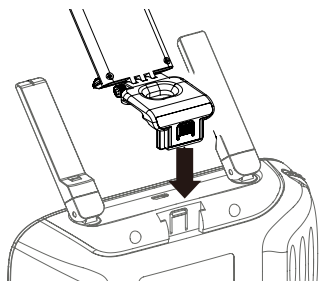

1) 如图所示，将手机支架装在遥控器背面的卡槽内；

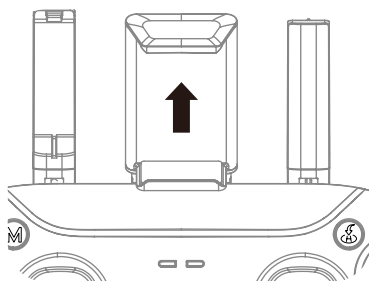

2) 向上拉开支架；

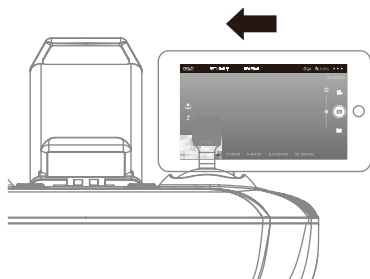

3) 将手机放入支架中

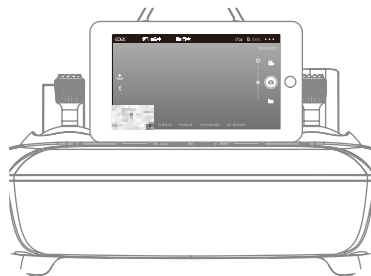

4) 调整支架和手机至合适角度

#### 4 连接 APP

##### 1) APP 与飞行器连接后的 GPS 信号状态说明

当 APP 或遥控器与飞行器连接后，飞行器状态指示灯为绿灯常亮时，表示 GPS 信号良好并成功定位。将飞行模式切换至定点模式，此时飞行器可以安全起飞。

当飞行器状态指示灯显示绿灯闪烁时，则表示 GPS 信号弱或没有信号，可以选择定高模式进行操作。（此模式操作难度较高，不建议新手使用）。

**注意：建议在飞行器状态指示灯进入绿灯常亮状态（GPS 信号良好时）后再开始飞行！**

请选择开阔空旷无遮挡的环境飞行。高大的钢筋建筑物及金属物质将对飞行器上的指南针和 GPS 设备造成干扰。

## 2) 连接 APP

在安装好 APP 的手机中, 点击设置无线局域网:

如用 APP 操控飞行器, 请选中 "Drone-xxxxxx( 序列号 )" 网络并连接。此时遥控距离较近;

如用遥控器操控飞行器, 请选中 "Controller-xxxxxx( 序列号 )" 网络并连接。此时遥控距离较远。



打开 APP 后, 即进入如下左图所示的主界面, 点击界面上的“开始飞行”即进入如下右图所示飞行操作界面。



**注意:** 只有支持 5GHz WiFi 手机, 才能连接飞行器。

飞行过程中使用 APP 可以实时监控拍摄画面和飞行器当前的状况。

同时使用遥控器和手机 APP 操控飞行器时, 操控权以遥控器为主。此时, 手机 APP 上的部分功能无法使用 (拍照、摄像、跟随、环绕、航点模式不受影响)。手机 APP 只有在无遥控器情况下才能对飞行器进行操控。

## 5 操控飞行器

### 1) 起飞

#### ○ 方法一: 手动操控飞行器起飞

当飞行器由蓝灯变成绿灯后, 请如右图所示, 分别将左摇杆掰至左下角、右摇杆掰至中下角, 并同时保持 3 秒以上, 飞行器即启动螺旋桨即开始旋转。

向上推动油门摇杆, 让飞行器较快地离开地面, 然后操控油门摇杆让飞行器缓慢上升。

#### ○ 方法二: 使用“起飞/降落”按键操控飞行器起飞

长按遥控器上的“起飞/降落开关”按键 2-3 秒, 遥控器发出“B-B-B”声同时, 飞行器将自动起飞到约 1.2m 高度悬停。

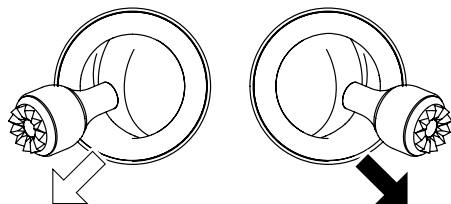

左摇杆

右摇杆

### 2) 降落:

准备降落前, 留意降落场地, 应远离人群及障碍物, 选择比较平坦的地面作为着落场地。同时尽可能让飞行器进入悬停状态, 以便操控。

○ 方法一：手动操控飞行器降落

缓慢向下拉动油门摇杆，飞行器将缓慢降落。当飞行器着地后，继续保持油门摇杆在最低位置直至螺旋桨停止转动。

○ 方法二：使用“起飞/降落”按键操控飞行器降落

长按遥控器上的“起飞/降落开关”按键2-3秒，遥控器发出“B-B-B”声同时，飞行器将从当前位置垂直降落，直至停机。

3) 启动飞行器后，参照下图所示操控飞行器飞行。

(1) 左手油门(美国手 mode2)模式的操控方法

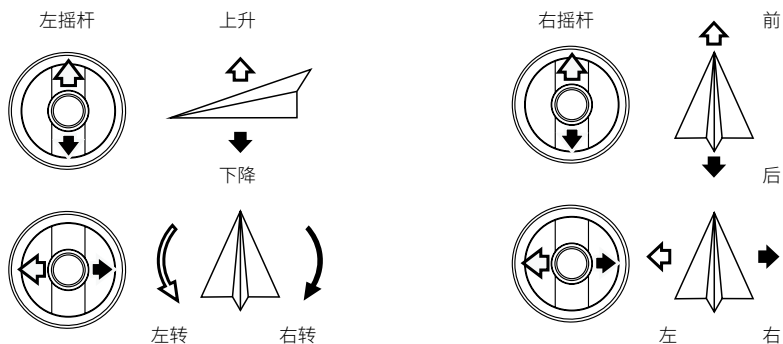

(2) 右手油门(日本手 mode1)模式的操控方法

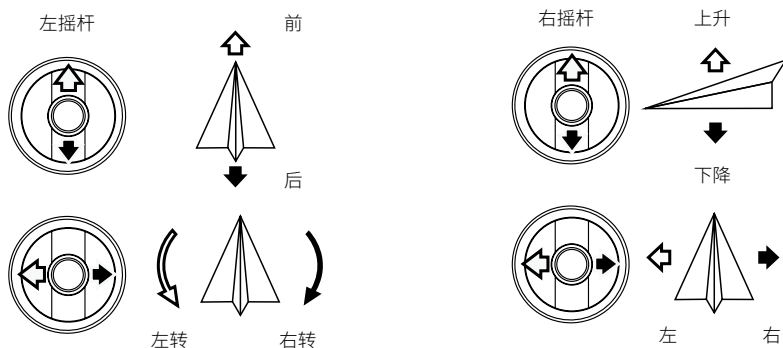

4) 遥控器左右手油门模式的切换方法

(1) 切换至左手油门(美国手 mode2)模式

开启遥控器电源前，如下左图示，将左摇杆①拉至最低位置，同时按下起降按钮②并保持，然后打开遥控器电源开关③。松开左摇杆和起降按钮后即进入左手油门模式。

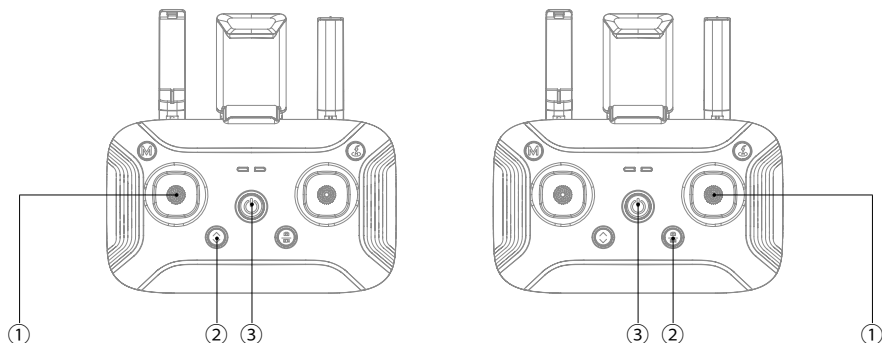

## (2) 切换至右手油门 (日本手 mode1) 模式

开启遥控器电源前, 如上右图示, 将右摇杆①拉至最低位置, 同时按下摄像 / 拍照按钮②并保持, 然后打开遥控器电源开关③。松开右摇杆和起降按钮后即进入右手油门模式。

## 6 拍照及摄像

在飞行过程中, 可以通过遥控器上的“拍照 / 摄像按键”对当前的场景进行拍照及摄像。

短按“拍照 / 摄像按键”, 遥控器发出“B”声, 表示拍照成功。

长按“拍照 / 摄像按键”, 遥控器发出“B”“B”声, APP 上摄像图标  由白色变成红色, 表示已进入摄像状态。再次长按“拍照 / 摄像按键”, 遥控器发出“B”“B”声, APP 上摄像图标由红色变成白色, 表示已停止摄像。



短按拍照, 长按 2-3 秒摄像, 摄像时短按可在摄像时拍照!

### ○ 航拍的技巧和提升

- 1) 每次飞前仔细检查飞行器各部件是否正常。
- 2) 尽量在定点飞行模式下进行拍照或摄像。
- 3) 选择晴朗, 微风的天气进行拍摄。
- 4) 飞行过程中尽量小动作地推杆以使飞行器平稳地飞行。

**注意:** 为避免可能的伤害和损失, 务必确保云台相机能够自由转动, 否则高温可能导致相机损坏, 甚至造成伤害。

## 7 飞行模式说明

### 1) 定点模式:

#### ○ 进入定点模式的条件与方法:

- (1) 飞行器与遥控器开机后, 飞行器默认进入定点模式;
- (2) 在定高模式且 GPS 定位系统满足条件时, 长按遥控器上的模式开关, 即可切换至定点模式。

#### ○ 定点模式下飞机与遥控器的状态

在此模式时, 遥控器面板左侧的模式指示灯为绿灯常亮。

#### ○ 定点模式下的注意事项

在定点模式时, 飞行器将通过 GPS 进行自动定位, 飞行器具有比较好的悬停姿态。

请选择户外宽敞的场地飞行, 并在 GPS 已定位时 (后机臂绿灯常亮) 操控飞行。

**注意:** 为了确保精准的返航位置, 请在开阔平坦 (方圆 50 米没大型建筑物, 地面方圆 10 米) 的场地, 并且 GPS 信号良好的情况下使用此模式飞行。使用此模式起飞, 才能确保返航功能有效。

### 2) 定高模式:

#### ○ 进入定高模式的条件与方法:

在定点模式时, 长按一下遥控器左上角的模式开关, 即可切换至定高模式。

#### ○ 定高模式下飞机与遥控器的状态

在此模式时, 遥控器左侧的模式指示灯为红灯常亮。

#### ○ 定高模式下的注意事项

在定高模式下的飞行器具有比较灵活的操控体验。但因环境因素 (如气流的影响等), 飞行器比较容易漂移, 不易获得较好的悬停姿态。在此模式下如果要比较好的操控飞行器, 需要一定的操作技巧。

请在完全掌握“智能定点”模式的操控后, 再使用定高模式。

## 8 自动返航

在 GPS 定位的情况下, 飞行过程中如有需要, 可开启“一键返航”功能, 等待飞行器自动返航。



在返航的上升及返回过程中, 所有摇杆将不能操控。在下降过程中, 可以推动摇杆操控飞行器, 改变着陆位置。返航过程中若再长按一下“返航”按键, 即中止飞行器返航, 用户将重新拥有飞行器的操控权。

**注意:** 只有在 GPS 已定位 (后机臂绿灯常亮) 再起飞, 并且起飞场地附近无遮挡, 才能确保返航位置的准确性。

在 GPS 定位的情况下, 如下情况飞行器将会自动进入返航模式:

飞行器与遥控器失去联系时。

进入返航模式后，如当前飞行高度不足 30m，则飞行器会自动上升至 30m 高度进行返航；如当前飞行高度大于 30m，则飞行器会以当前高度进行返航。飞行器返航过程中不能操控飞行器，但在降落过程中操控飞行器以改变着陆点。请确保返航路线中无障碍，以免发生意外。

当飞行器着陆后，请在螺旋桨停止转动后，再关闭飞行器与遥控器电源（长按开关 2 秒以上）。

**小心：**请在螺旋桨停止转动后再靠近。

## 9 取出电池，并单独存放

- 1) 完成飞行后，请及时将飞行器电池从飞行器内取出，并单独存放。
- 2) 请将电池存放在儿童接触不到的地方，并保持干燥，远离热源，且禁止与其他物体混放。电池理想的保存温度为 22℃ - 28℃。
- 3) 当发现电池出现破损后，务必遵循当地电池回收和弃置的法律法规，将电池彻底放完后，置于指定的电池回收箱中。